

LOB[®] 200 E

POMPE LOBULARI ND MULTIFUNZIONE

Vendemmia diraspata, mosto, vino

CARATTERISTICHE

- Pompe lobulari in nitrilo duro
- Velocità di rotazione lenta : delicata con il prodotto
- Corpo di mandata in acciaio inox 316 L
- Ampia fascia di flusso da 3 000 a 33 000 litri/ora
- Variatore elettronico
- Passaggio di particelle solide (max :25 mm di diametro)
- Dissoluzione ridotta dell'ossigeno
- Auto aspirante : 8 metri a secco
- Inversore del senso di marcia
- Flusso quasi continuo
- Pompa su carrello in acciaio inox
- Resistenza alta alla pressione (10 bar) e alla temperatura
- Igienica : manutenzione e pulizia semplici



Dimensioni/ Peso: 150 kg

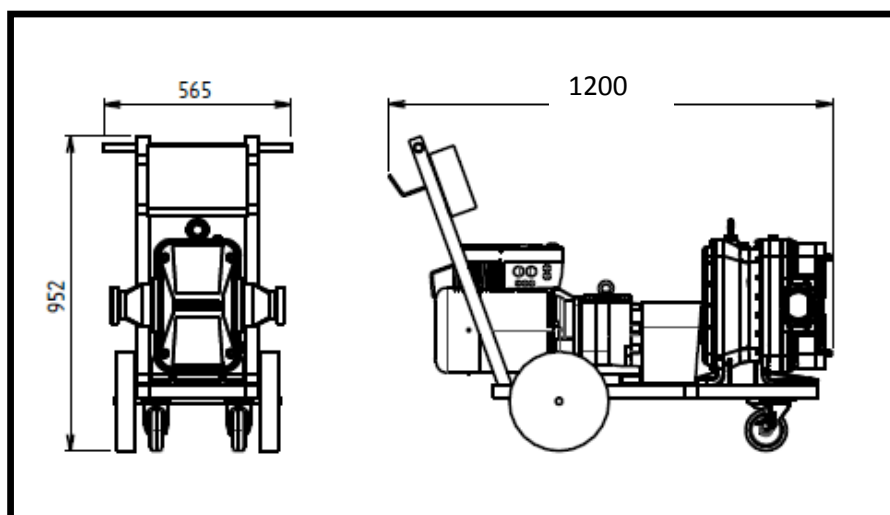

OPZIONI

- Radiocomando
- Regolatore di pressione
- Pressostato
- Sonda detezione mancanza di liquidi

UTILIZZI

- Trasferimento su vendemmia diraspata, mosto con piccole particelle solide, fecce, succo, vini
- Rimontaggio
- Filtrazione
- Imbottigliamento
- Capace di svuotare le tubature dopo il trasferimento.

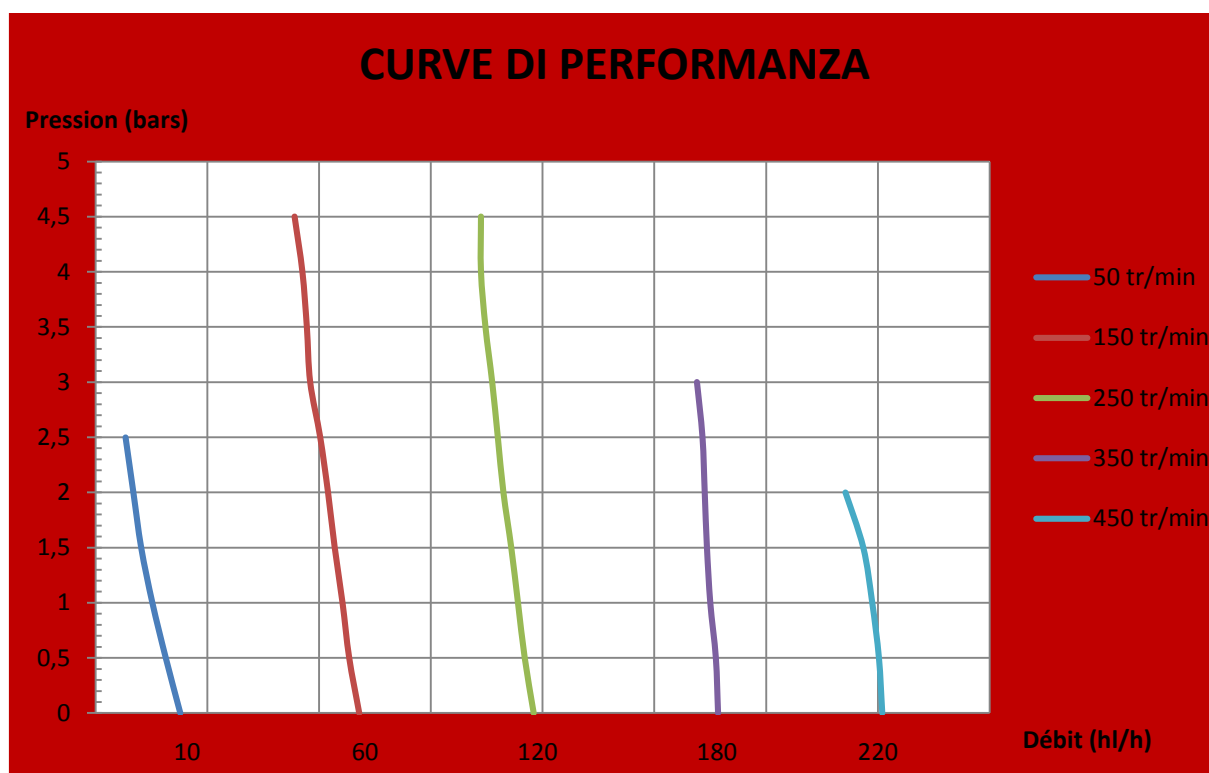
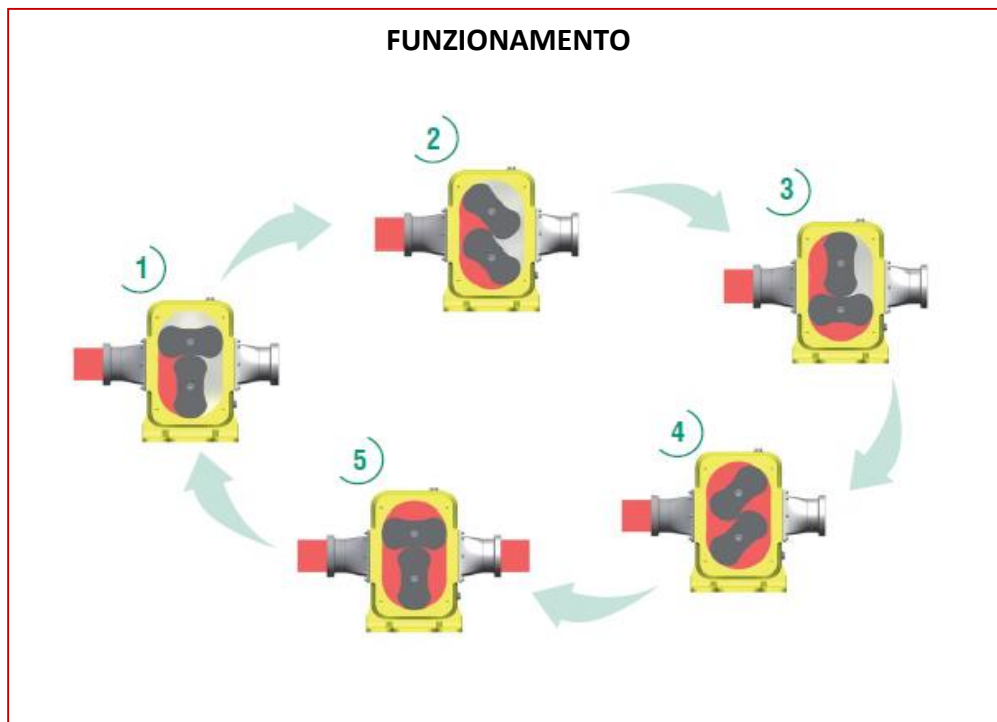

RPM	Frecuencia (Hz)	Caudal (hl/h)	Presión (bar)	Intensidad (Amperes)
50	8.7	4		4
100	17.4	27 a 6	0 a 0.5	2.1 a 2.5
200	34.9	78 a 33	0 a 2.5	2.2 a 4.2
300	52.3	125 a 82	0 a 3	2.5 a 4.8
400	69.7	175 a 147	0 a 3	2.7 a 6.3
500	87.2	223 a 190	0 a 2.5	3.1 a 7.5
550	95.9	245 a 200	0 a 3	3.6 a 9.5

Condizioni del test :

- Acqua a 10°C
- 12 m di tubature Ø 70 mm in aspirazione
- 6 m di tubature di scarico
- Misura del flusso con Oenodeb 50

